

Descrição:

- 16 Entradas Digitais 24Vdc
- 16 Saídas Digitais Transisto (24Vdc).
- 02 Entradas Analógicas (configuráveis Tensão ou Corrente)
- 02 Saídas Analógicas (configuráveis Tensão ou Corrente)
- 2 Portas Seriais (RS232 e RS485)
- Porta Ethernet 10/100Mbps
- Não Expansível



As informações contidas neste documento são propriedade da ATIVA AUTOMAÇÃO, sendo vetada a reprodução ou utilização para outras finalidades senão aquelas a que se destinam, sem prévia autorização.

FICHA TÉCNICA

PS32TA-N

Características Técnicas:

- 16 Entradas Digitais + 16 Saídas Digitais 24 Vdc + 2 Entradas Analógicas + 2 Saídas Analógicas
- Memória de 10kbytes
- 3 built-in Comm. Ports (RS232C, RS422/485, Ethernet)
- 2 Contadores Rápidos integrados á CPU (sentido único → 16 khz /Up_Down x2 → 4khz)
- Até 3 entradas rápidas configuradas;
- Built-in 100Kpps Saída de Pulso de 2 eixos (posicionamento)
- Controles PID c/ Autotuning

1. Características Elétricas

1.1 Entradas e Saídas Digitais

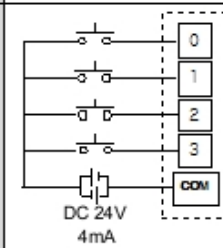
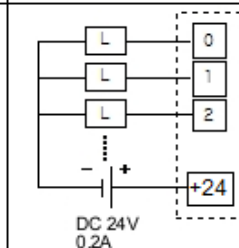
Ítems	Entrada Digital	Saída a Transistor 24V
Tensão Utilizada	DC 24V	DC 24V
Consumo Corrente	4mA	1point 0.2A / COM 2A
Tensão Nivel Alto	DC19V / 3mA	-
Tensão Nivel baixo	DC6V / 1mA	-
Tempo de resposta	3ms ou menos	1 ms ou menos
Status Indicação	Input ON, LED ON	Input ON, LED ON
Método de Isolação	Isol. Opto Acoplador	Isol. Opto Acoplador
Tipo de Entrada	PNP/NPN	-
Tipo de Saída	-	PNP
Circuito de Ligação		

As informações contidas neste documento são propriedade da ATIVA AUTOMAÇÃO, sendo vetada a reprodução ou utilização para outras finalidades senão aquelas a que se destinam, sem prévia autorização.

FICHA TÉCNICA

PS32TA-N

1.2 Entradas e Saídas Analógicas

Items	Descrição			
AD/DA	Entrada Analógica (V/I)		Saída Analógica (V/I)	
Num. Canais	2 Canais		2 Canais	
Corrente / Tensão	CORRENTE	TENSÃO	CORRENTE	TENSÃO
Range entrada / saída	0 ~ 20 mA	0 ~ 5 V 0 ~ 10 V	4 ~ 20 mA	0 ~ 10 V
Conversão Digital	12BIT (0~4000)			
Média	0 ~ 255			
Resolução	1 / 4000		1 / 3000	1 / 4000
Velocid. Conversão	Scan PLC			
Alimentação	Compartilha da alimentação 24V da CPU (não isolado)			
COM	Compartilhado AD/DA Tensão e Corrente (1 ponto COM)			
Precisão	± 1% (Escala Full)			

FICHA TÉCNICA

PS32TA-N

2. Conexão Elétrica

2.1 Esquema de ligação das Entradas/Saídas Digitais e Entradas/Saídas Analógicas

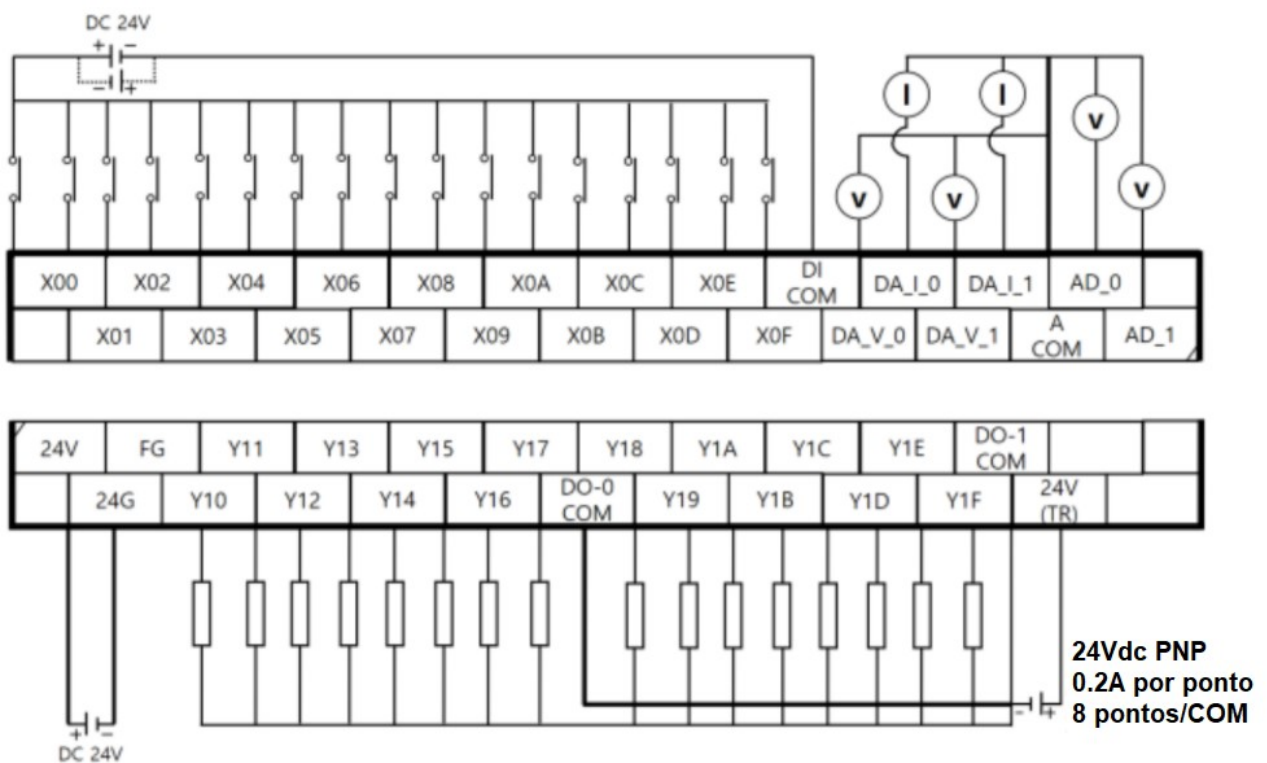

As informações contidas neste documento são propriedade da ATIVA AUTOMAÇÃO, sendo vetada a reprodução ou utilização para outras finalidades senão aquelas a que se destinam, sem prévia autorização.

FICHA TÉCNICA

PS32TA-N

Observações: Entradas Analógicas (MODO CORRENTE)

Para a correta leitura da Entrada Analógica em modo “Corrente”, uma Dip Switch 1 (conforme imagem abaixo), deverá ser alterado de OFF para ON.

São duas chaves (1 e 2) para ativação do modo “Corrente” respectivamente dos canais 1 e 2.

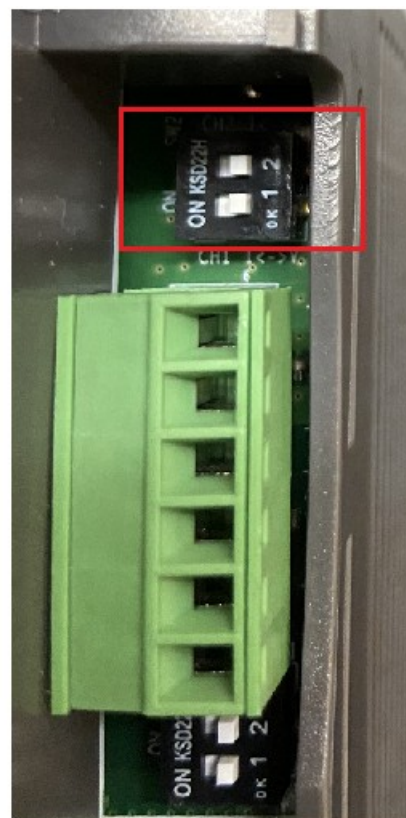
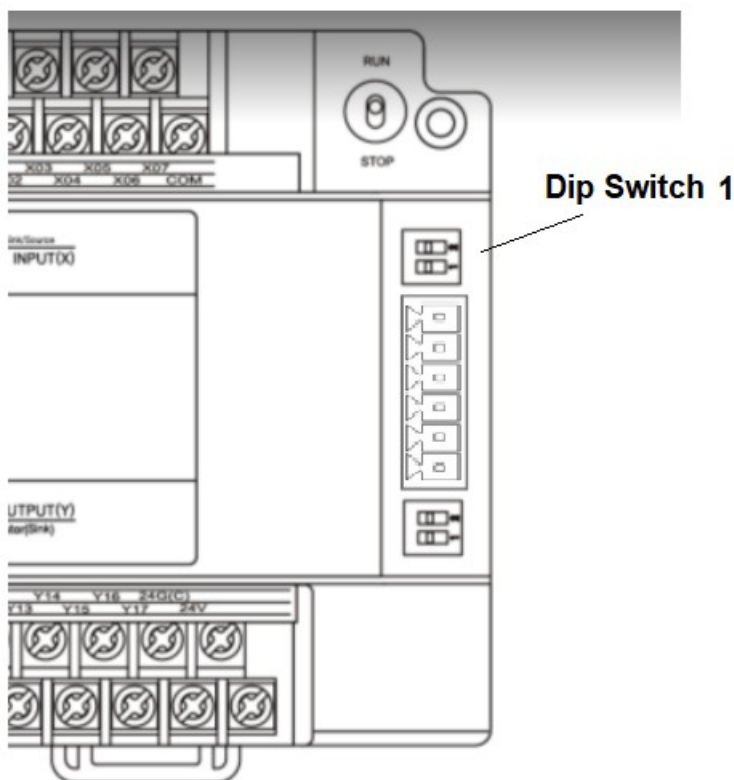

FICHA TÉCNICA

PS32TA-N

2.2 Esquema de ligação dos canais de comunicações Seriais e Ethernet

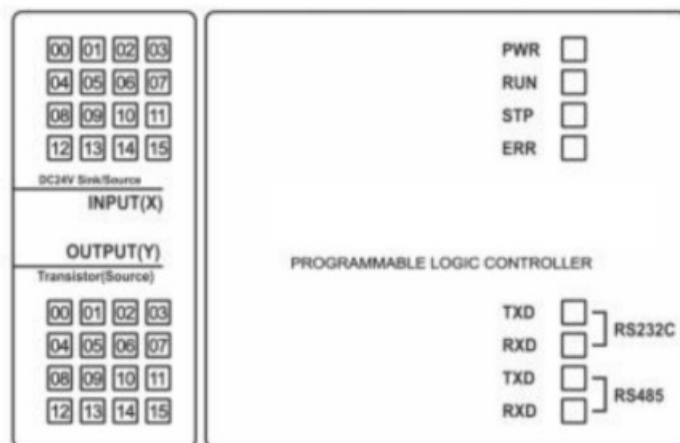

RS232 / RS485:

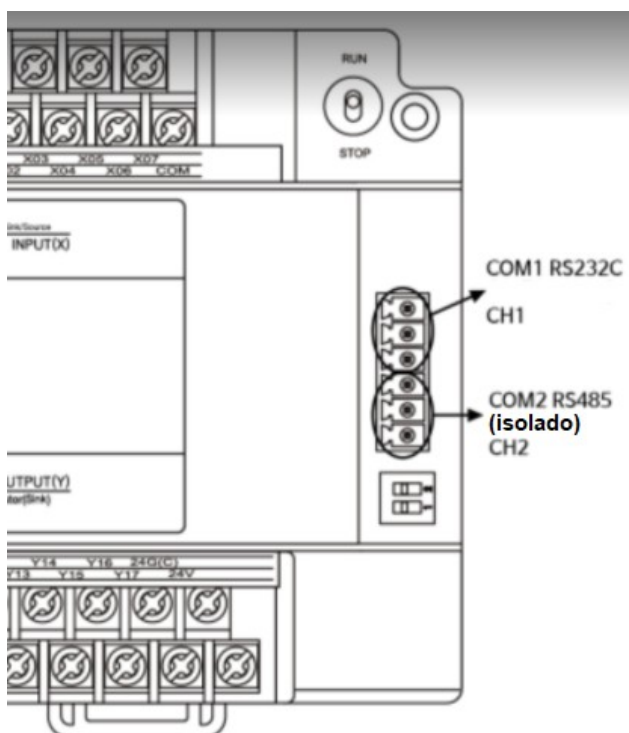

As informações contidas neste documento são propriedade da ATIVA AUTOMAÇÃO, sendo vetada a reprodução ou utilização para outras finalidades senão aquelas a que se destinam, sem prévia autorização.

FICHA TÉCNICA

PS32TA-N

Obs.: O Dip Switch localizado abaixo do borne de conexão das portas seriais, refere-se a colocação ou não de “resistor de terminação” na porta RS485. Vem configurada de fábrica para status “OFF”, portanto sem “resistor de terminação”.

Pinagem das portas Seriais

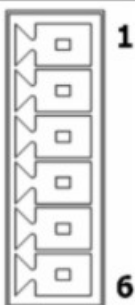
	Pinos	Nome	COM
	1	1	TX
2	2	RX	
3	3	GND	
4	4	D+	RS485
5	5	D-	
6	6	SG	

Ethernet (localizada na parte de baixo da CPU, quando olhada de frente):

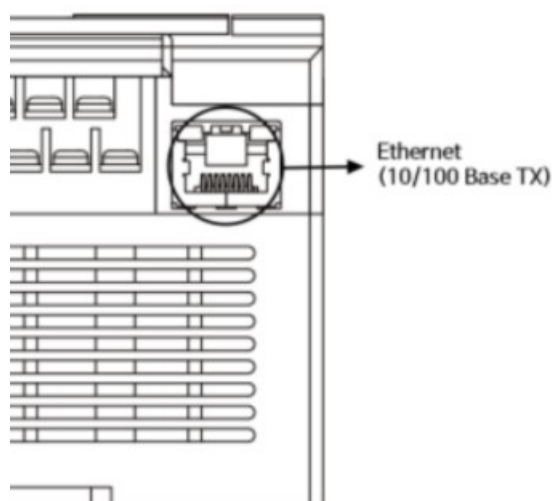

FICHA TÉCNICA

PS32TA-N

3. Dimensões

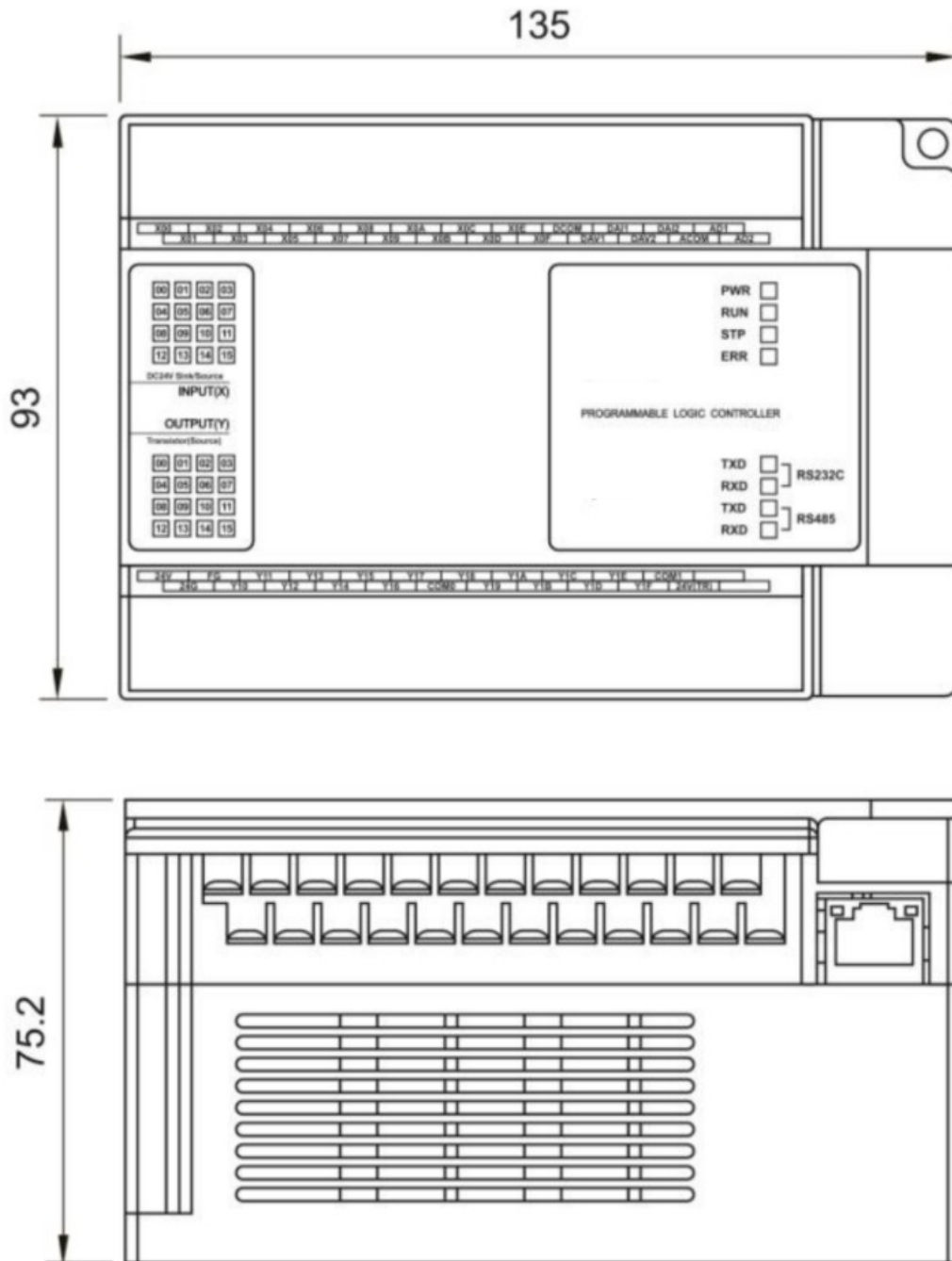

As informações contidas neste documento são propriedade da ATIVA AUTOMAÇÃO, sendo vetada a reprodução ou utilização para outras finalidades senão aquelas a que se destinam, sem prévia autorização.